

10.  
1539 85A  
J.nr. 24-0-693/961

Jour. nr.

Sag vedrørende - beskrivelse  
Lisbeth og Lars Bo, Knoldeflodvej 65, Næsbjerg, 6800 Varde ansøger om tilladelse til på matr.nr. 4 s, Skonager by, Næsbjerg at opføre el-producerende vindmølle.

KOMMUNALBESTYRELSEN

Møde d. 1. JUL 1985

Protokol nr. 10

Gebyr kr. <u>0,-</u>		Indbetalt den			
Indgået den <u>850 507</u>		Antal bilag		Fra <u>Lisbeth og Lars Bo, Næsbjerg</u>	
Afgørelsen træffes af	<input checked="" type="checkbox"/> Kommunalbestyrelsen	Udvalg	Administrationen	Fremsendt den	
<input type="checkbox"/> Økonomiudvalget	<input checked="" type="checkbox"/> Teknisk udvalg	Ejendomsudvalg	Kulturudvalg	Socialudvalg	til

Afgørelse

Kommunalbestyrelsen har på møde den 1. juli 1985 taget nærværende byggesag til efterretning.

Helle kommunalbestyrelse, den 2. juli 1985

  
Jens Klit  
Borgmester

Arkiveret den

3/7. 85







HELLE KOMMUNE

Toften 2, Arre  
6800 Varde  
Tlf. (05) 19 22 00 - Giro 6 40 70 56

hvede 1100 kg 65  
Ibrugtagningstilladelse

Anføres ved henvendelser

Byggesagsnummer

24-0-693

Byggetilladelsens dato

13-6-1985

Det meddeles, at byggearbejdet på ejendommen

Vejnavn (stedbetegnelse) <b>Skonagervej</b>	Husnummer <b>65</b>
Ejerlav/sogn/kvarter <b>4s Skonager by, Næsbjerg</b>	Matrikelnummer

omfattende

Byggearbejdets art og omfang

Vindmølle.

kan tages i brug.

Dato <b>26-9-1985,</b>	Underskrift  <b>Jens Klit Borgmester</b>
	 <b>Aage Andersen Kommuneingeniør</b>



**HELLE KOMMUNE**

Toften 2 . Årre  
 6800 Varde  
 Tlf. 05 - 19 22 00

Byggetilladelsens dato

Ansøgerens navn og adresse	Anføres ved henvendelser					
	Ejendomsnummer	Bygn.nr.	Opg.nr.	Vejkode	Husnr.	B
Lisbeth og Lars Bo Knoldeflodvej 65 Næsbjerg 6800 Varde	01928-4					
	Etage	Side/dørnr.	Ejerlejlighedsnummer	Byggesagsnummer		
			-	24-0-693		
<b>Byggetilladelse</b>						

I anledning af ansøgning om byggetilladelse vedrørende ejendommen

Vejnavn (stedbetegnelse)	Husnummer
<b>Knoldeflodvej</b>	<b>65</b>
Matrikelbetegnelse	
<b>4s Skonager by, Næsbjerg</b>	

meddeles tilladelse efter byggeoven til

Byggearbejds art og omfang
<b>E1- producerende vindmølle.</b>

på betingelse af, at arbejdet udføres i overensstemmelse med gældende love og bestemmelser, samt de oplysninger, der er afgivet i ansøgningen. Denne tilladelse foregriber intet med hensyn til andre myndigheders eller enkeltpersoners påtaleret over for de på ejendommen eventuelt påhvillende servitutter. Tilladelsen gives endvidere på betingelse af

Særlige betingelser
<b>Denne byggetilladelse erstatter byggetilladelse en af 31-10-1984.</b>

Uddrag af byggeov og bygningsreglement er optrykt på bagsiden.

Gebyr i henhold til bygningsreglementet	Kr.	<b>0,-</b>
---	-----	------------

Husk at indsende de til brug ved byggesagen nødvendige anmeldelser.

Dato	Underskrift
<b>13-6-1985</b>	<p>Vagn Åge Jessen Viceborgmester</p> <p>Aage Andersen Kommuneingeniør</p>

Eftertryk kun efter aftale ©

Færdigmelding vedrørende byggearbejde  
på

INDGÅET  
24 SEP. 1985  
HELLE KOMMUNE

Matr. nr. 45, Skonager by

By Næsbjerg.

Gade og nr. Knoldeflodvej 65

Det ved byggetilladelse af 13-6-85 (ændring af 31-10-84) journ. nr. 24-0-693

tilladte byggearbejde er fuldført den 25-9-85 og færdigsyn bedes foretaget.

~~Attest fra skorstensfejer om, at intet er til hinder for rensning af skorsten, ildsteder og aftræksrør vedlægges.~~

Indberetning af byggeudgifter  
m.v. vedlægges

Dato 25-9-85

Underskrift Larsen

Bopæl som ovenfor

Solveig Christen  
Vandeberg

HELLE KOMMUNE  
Totten 2, Arre  
6800 Varde  
Tlf. (05) 192200



85A  
HELLE KOMMUNE

Toften 2 . Årre  
6800 Varde  
Tlf. 05 - 19 22 00

Byggetilladelsens dato

Ansøgerens navn og adresse	Anføres ved henvendelser					
	Ejendomsnummer	Bygn.nr.	Opg.nr.	Vejkode	Husnr.	B
Lisbeth og Lars Bo Knoldeflodvej 65 Næsbjerg 6800 Varde	01928-4					
	Etage	Side/dørnr.	Ejerlejlighedsnummer	Byggesagsnummer		
			-	24-0-693		
<b>Tilsynsrapport</b>						

På ejendommen beliggende

Vejnavn (stedbetegnelse)	Husnummer
Knoldeflodvej	65 65
Matrikelbetegnelse	
4s Skonager by, Næsbjerg	

er der ved besigtigelsen den

Tilsynsdato
Den 25. september 1985.

konstateret følgende forhold, der giver anledning til påtale

Vindmølle synet og godkendt for ibrugtagningstilladelse.

Kopi fremsendt til

--

Når de nævnte forhold er bragt i orden, skal meddelelse sendes til bygningsmyndigheden

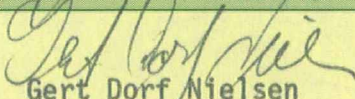
Dato	Tilsynsførende
26-9-1985	 Gert Dorf Nielsen Ingeniør

Eftertryk kun efter aftale ©



# Anmeldelse om påbegyndelse af byggearbejde

på

Matr. nr. 45

By Skonager By, Næsbjerg

Gade og nr. Knuddeflodvej 65

Det ved byggetilladelse af 13-6-1985 journ. nr. 24-0-693

tilladte byggearbejde agtes påbegyndt \_\_\_\_\_ dag den \_\_\_\_\_

Arbejdets udførelse vil blive forestået

af \_\_\_\_\_

Aut. gas-, vand- og sanitetsmester \_\_\_\_\_

Aut. kloakmester \_\_\_\_\_

Dato \_\_\_\_\_

Underskrift [Signature]

Bopæl Knuddeflodvej 65, Næsbjerg pr. 6800 Varde



Arbejdets udførelse vil blive forestået af:

Murermester Verner Eskelund  
Præstekøret 32.  
Paaby  
6000 Kolding

for støbning af fundament; påbegyndes 15-7-85

Wind Matic A/s  
Industrivej Nord 15,  
Birk  
7400 Herning

for opstilling og indkøring af tårn og mølle;

påbegyndes (ca.)  
2-9-85

Vester Nebel/Skads el-installationsforretning  
1/2 Vagn Christiansen  
Foldgårdsvej 5  
Vester Nebel  
6715 Esbjerg N.

for tilslutning og tilsyn med drift af møllen;

påbegyndes (ca.) 2-9-85

Alle arbejder forventes afsluttet samme dag, de påbegyndes (fundamentet varer dog 2 døgn).







Diverse undersøgelser og beregninger (bebyggelses %, parkering, samt notater iøvrigt).

F.h.t miljøloven kap. 5 (listens pkt. H5) er kun vindkraft = anlag med en afgiven effekt på 60 kW og derover godkendelsespligtig ⇒ ingen miljøgodkendelse.

Zoneansøgning er videre sendt m. anbr. til Ribe

Projekt skal indsendes (incl. bereg. af mast og fundamnt)

Vandrette højdegrensesplan ⇒ der skal disp. evt.

jord. kommuneplanlovens § 43.

9/8-84  
GON.

Ny placering og ny mølle:  
o.k. 11/6-85

Denne byggetilladelse erstatter byggetilladelsen af 31-10-84.

gebyr fri!

KLAR TIL BYGGETILLADELSE:

O.k. 29/10-84

Byplan	Byggeteknik	Konstruktion	Afløb	Brand	Generelt
Deklaration	BR 4	BR 5	BR 12	Br. L,	BL
P.B.vedtægt	BR 7	Normer	Normer	BR 6	BR 1
Lokalplan	BR 8		Deklaration		BR 13
BR 2	BR 9		Kendelser		Dispensation
BR 3	BR 10		§ 21 pl.		
Vej	BR 11				
§ 15 (K.=P.=)					

Gebyr:

m<sup>2</sup> a'

kr.: =

159,-

m<sup>3</sup> a'

kr.: =

Tekst:

Vindmølle

Betingelser:



Denne tegning approberes med påførte bemærkninger og på betingelser anført i byggetilladelse.  
Den 13 JUNI 1985

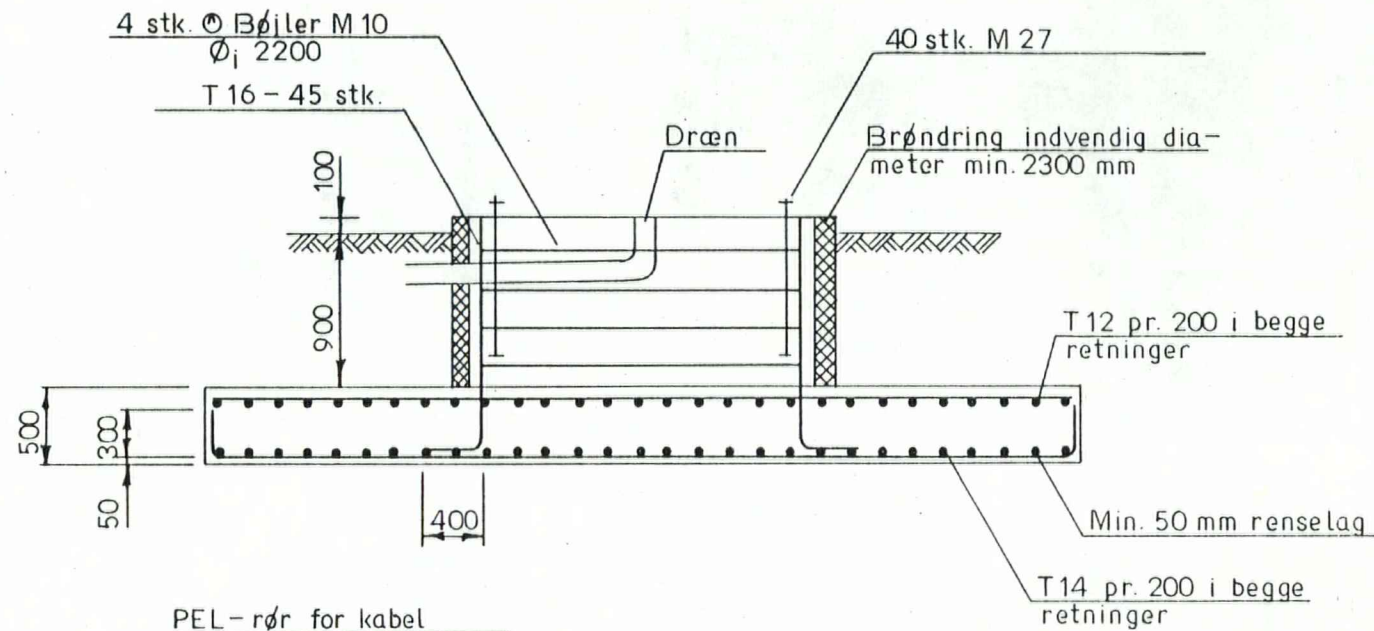

PEL-rør for kabel

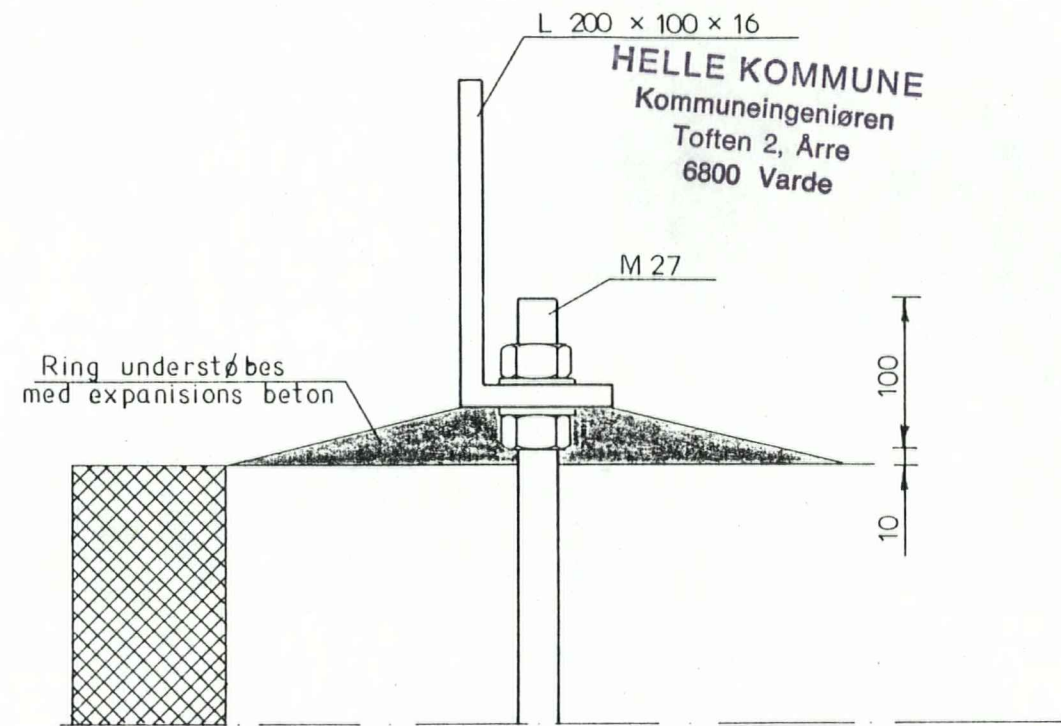
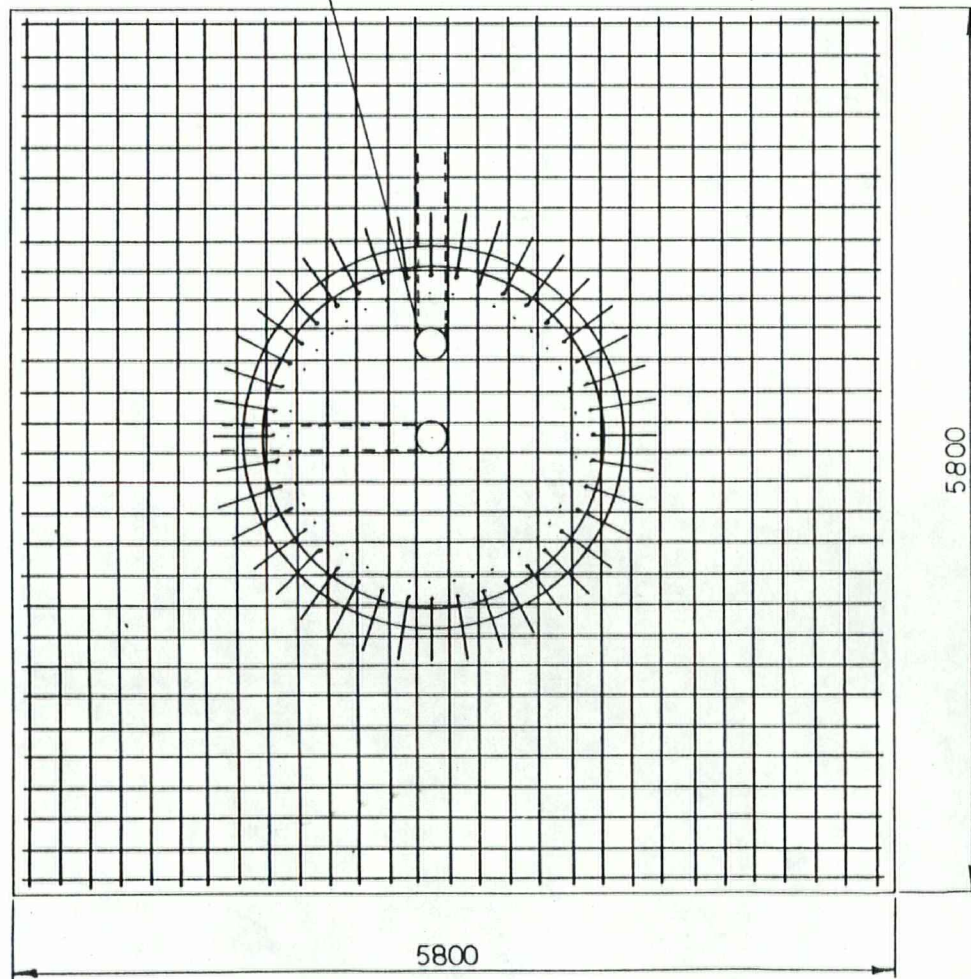

HELLE KOMMUNE  
Kommuneingeniøren  
Toften 2, Arre  
6800 Varde

- JORDBUND : Sand, grus  $\phi_{tr} \sim 32^\circ$   
 Ler  $C_v \sim 50 \text{ KN/m}^2$   
 Grundvandspejl under funderingsniveau  
 For meget afgrøvet jord, må ikke efterfyldes, men udstøbes med rensbeton  $\sigma_{bk} = 5 \text{ MN/m}^2$
- BETON :  $\sigma_{bk} = 20 \text{ MN/m}^2$
- ARMERING : Tentorstål  $\sigma_{ak} = 560 \text{ N/m}^2$
- STØBESKEL mellem plade og sokkel er tilladt, når betonen i pladen vandmættes inden ny støbning foretages
- Mærket på indvendig side af skabelonen, placeres i retning af døråbningen

Målestok 1:50 1:5	<b>ALFRED PRIESS A/S</b> DK-7830 VINDERUP . TELEFON (07) 44 10 11	Tegning nr. S451-1-16
Dato 1984-10-02		Rettelser
Tegnet af P.N	LAVT FUNDAMENT FOR 22 m RØRTÅRN MØLLE 17S	
Kontrol af	Denne tegning må ikke overlades til, kopieres eller udnyttes af tredjemand	





# wind matic

Helle Kommune  
Att: Hr. Dorf Nielsen  
Toften 2  
Årre  
6800 Varde

Industrivej Nord 15 . Birk  
DK-7400 Herning  
Telefon 07 - 12 77 00  
Telex 62 250 WM dk  
Telefax 07 - 21 05 45  
Bank: A/S Midtbank . Giro 7 35 46 30  
A/S reg. nr. 64756

4. juni 1985  
Vor ref: LR/jv

INDGÅET  
- 5 JUNI 1985  
HELLE KOMMUNE

Vedr.: Vindmølle  
-----

I henhold til behagelig samtale dags dato, fremsendes hermed statiske beregninger for Wind Matic's 22 meter rørtårn samt fundamentsberegninger.

Vi håber, De vil behandle sagen snarest, således at leveringen af vindmøllen til Hr. Lars Bo, Knoldeflodvej 65, Varde ikke forsinkes.

Skulle De have behov for yderligere oplysninger, hører vi meget gerne fra Dem.

Med venlig hilsen  
Wind Matic A/S

  
J. E. Pilemann

  
Lars Rabøl

Bilag

24-0-693.

person without our consent

nyttet af tredje person.

240-693

HELLE  
- 6 MAJ 1985  
INDGÆTT

Målområde i mm	over til	1	30	100	300	1000
1 Maskinarbejde		± 0.1	± 0.15	± 0.2	± 0.3	± 0.5
2 Stålkonstruktion		± 0.5	± 0.8	± 1.2	± 1.5	± 2.0

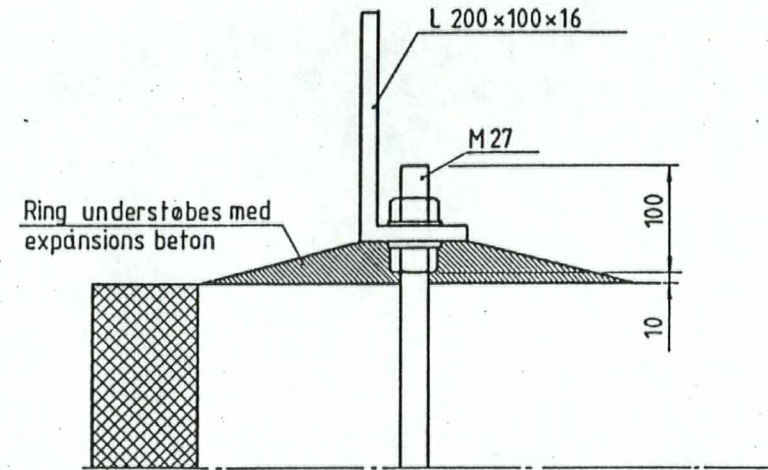
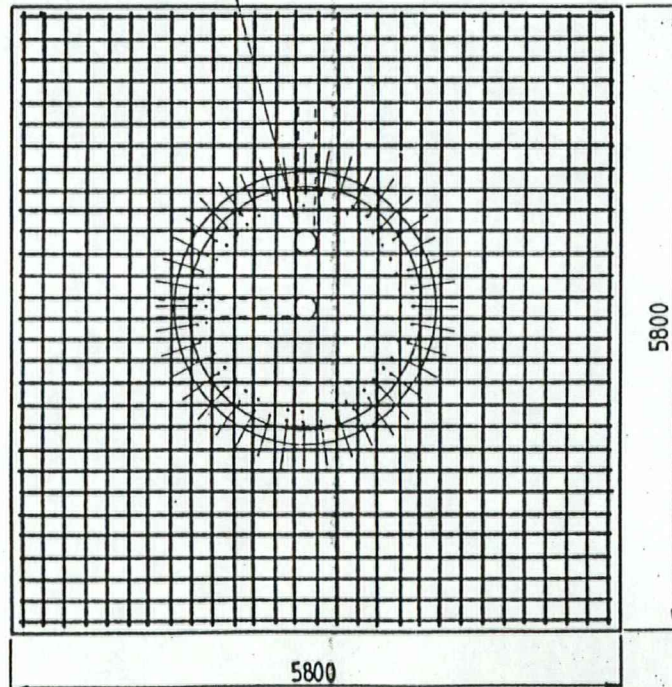
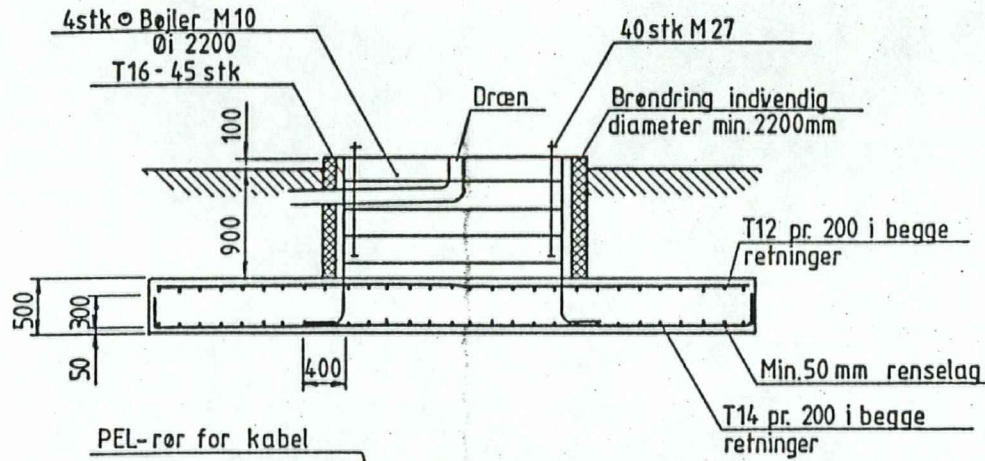

JORDBUND Sand, grus  $\phi_{tr} \sim 32$   
 Ler  $C_v \sim 50 \text{ KN/m}^2$   
 Grundvandspejl under funderingsniveau  
 For meget afgrævet jord, må ikke efterfyldes, men  
 udstøbes med rensebeton  $\phi_{bk} 5 \text{ MN/m}^2$

BETON  $\phi_{bk} = 20 \text{ MN/m}^2$

ARMERING Tentorstål  $\phi_{ak} = 560 \text{ N/m}^2$

STØBESKEL mellem plade og sokkel er tilladt, når betonen i pladen vandtættes inden ny støbning foretages.

Mærket på indvendig side af skabelonen placeres i retning af døråbningen

Pos.	Benævnelse	Stk.	Tegn. nr.		Materiale	Bemærk.
Erstatter:		Dato	Tegn.	Godk.	Type:	
Erstat. af:		161184	GM		Saml. tegn. nr.:	
Mølle type:	WM 17 S		Skala	Benævn.	Lavt fundament for 22m rørtårn	
			1:50		Tegn. nr. 270 910	

B	A	Ændring	Dato	Sign.

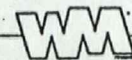

wind matic

270 910



---

**Generelle betingelser for godkendelsen :**

Vindmøllen skal opfylde "Regler for systemgodkendelse af vindmøller"  
Udsendt fra Prøvestationen den 08.02.1984.

---

**Særlige betingelser for godkendelsen :**

---

**Installationsforskrifter :**

---

**Eventuelle bemærkninger :**

Der skal inden 01.01.1985 foreligge tilfredsstillende oplysninger om:  
1) Belastningerne p.g.a. sammenfald mellem rotoregenfrekvens og 3  
gange omdrejningstal. 2) Styrke af vinger ved prøvebelastning. 3)  
Elektrisk styring. 4) Tilfredsstillende besigtigelse af vindmøllen.  
Såfremt oplysningerne ikke er tilfredsstillende skal Wind-Matic uden  
beregning bringe de nævnte forhold i orden.

---

Anlæggets godkendelsesnummer er anført øverst på begge sider. På forsiden er tillige anført  
godkendelsens gyldighedsperiode. Ansøgning om forlængelse af godkendelsen indsendes senest  
1 måned før udløbsdatoen til instituttet / prøvestationen.

Det understreges, at der ved godkendelsen ikke er taget stilling til om anlægget kan god-  
kendes efter anden lovgivning, og godkendelsen af anlægget er heller ikke nogen garanti  
for det enkelte anlægs ydeevne, driftssikkerhed og levetid.

---

Underskrift fra institut / prøvestation

PRØVESTATIONEN  
for tekniske vindmøller

*Pers Hørring*

---

Original til fabrikant / leverandør, kopi til energistyrelsen

Standardgodkendelsesformular udarbejdet af energistyrelsen i januar 1981

Godkendende institut:  
Prøvestationen for  
Vindmøller

Godkendelsesnummer : 

M	1	3	2
---	---	---	---

Dato for udstedelsen : 12.11.1984

Gyldighedsperiode :  
12.11.1984 til 12.11.1985

Adresse :

Forsøgsanlæg Risø  
4000 Roskilde

Telefon :

(02) 371212 Lokal 5570

Anlægsart :

- Solvarmeanlæg (K)
- Vindkraftanlæg (M)
- Varmepumpeanlæg (P)
- Biogasanlæg (S)
- Komposteringsvarmeanlæg (U)
- Vandkraftanlæg (X)

I medfør af lov nr. 2 af 2. januar 1981 om statstilskud til vedvarende energikilder er følgende anlægstype godkendt som tilskudsberettiget :

Fabrikant / leverandør

Telefon : (07) 127700

Navn :

Wind-Matic A/S

Adresse :

Industrivej Nord 15  
Birk  
7400 Herning

Anlægstype :

WM-17S

Anlægsbetegnelse :

3-bladet, horizontalakslet, nettilsluttet propelvindmølle

Anlægsbeskrivelse :

Rotordiameter 17 m. Asynkrongeneratorer på henholdsvis 15 og 75 kW. Nominel effekt svarende til synkrone omdrejningstal på henholdsvis 38.5 rpm og 54.7 rpm.

Andre tekniske specifikationer :

Bladfabrikat: LM-8.5 m. Bladene har drejelige spoilere, der ved overomdrejningstal skydes ud af vingen aktiveret af centrifugalkraften. Bladene har fast indstillet tipvinkel lig med +2,5°. Effekten reguleres ved stall. Rotoren er placeret i vindsiden af tårnet. Krøjning foregår med elektromotor, styret af vindfane. Tårne: svejste gittertårne på henholdsvis 18, 22 og 24 meter.

Eventuelt resultat af afprøvning:

INDGÅET  
- 6 MAJ 1985  
HELLE KOMMUNE

Vend

24-0-693



24-0-693

INDGÅET  
19 JULI 1984  
HELLE KOMMUNE

Denne tegning approberes med påførte bemærkninger og på betingelser anført i byggetilladelse.

Den 31 OKT 1984  
HELLE KOMMUNE  
Kommuneingeniøren  
Toften 2, Arre  
6800 Varde

Denne tegning approberes med påførte bemærkninger og på betingelser anført i byggetilladelse.

Den 15 AUG. 1979  
HELLE KOMMUNE  
Kommuneingeniøren  
Toften 2, Arre  
6800 Varde

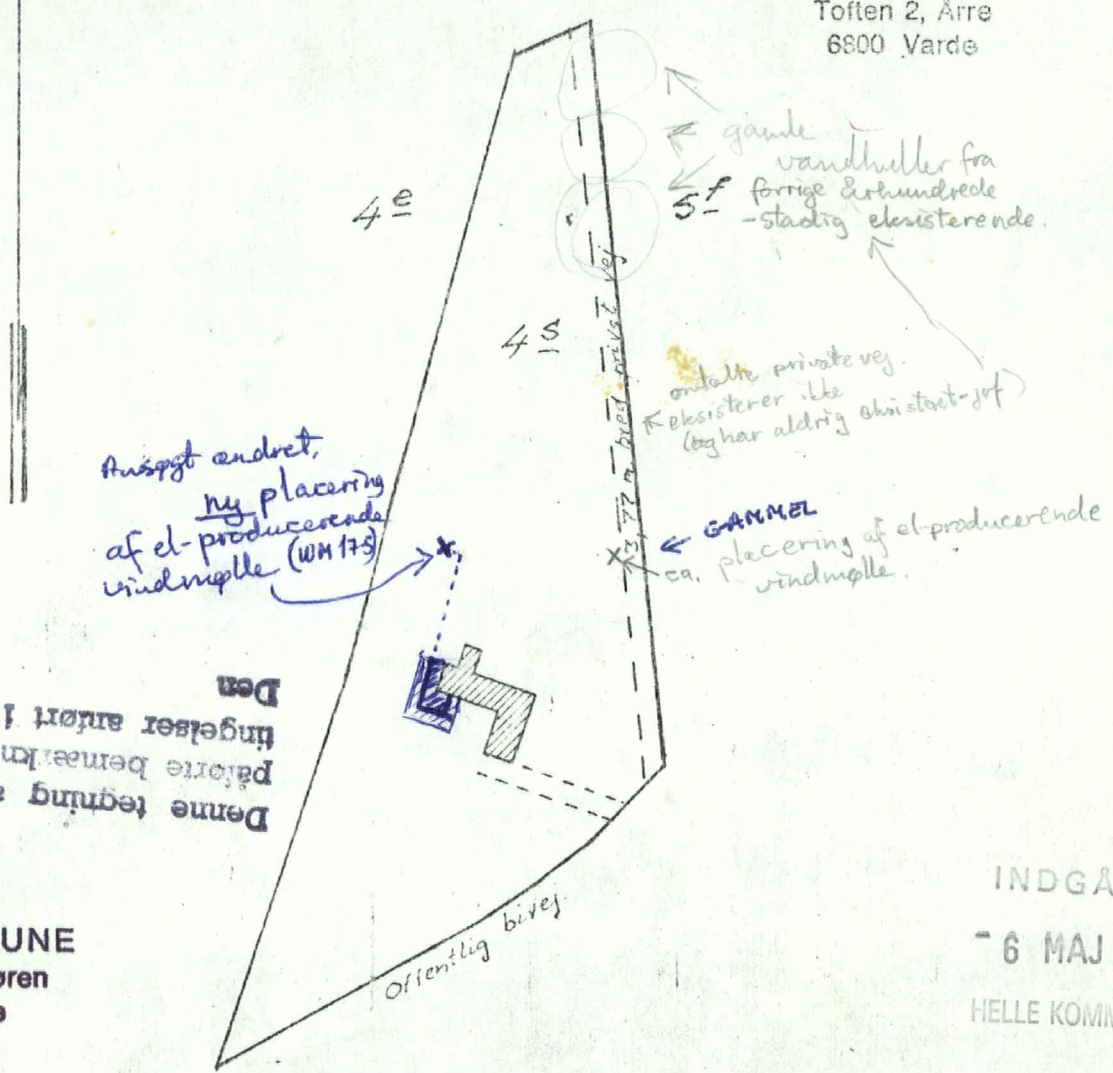

Denne tegning approberes med påførte bemærkninger og på betingelser anført i byggetilladelse.

13 JUNI 1985

HELLE KOMMUNE  
Kommuneingeniøren  
Toften 2, Arre  
6800 Varde

INDGÅET  
6 MAJ 1985  
HELLE KOMMUNE

Ændret placering af projekteret mølle:  
Idet man går ud fra vores bygnings nordvestlige hjørne og går 28 m. ud i nordnordøstlig retning i forlængelse af husets ydermur og derefter 3m vinkelret på denne linie i vestnordvestlig retning, kommer man til centrum for basen for vindmølle-tårnet.

PARCEL 2 AF 4<sup>e</sup>  
SKONAGER BY.  
NÆSBJERG SOGN.  
HELLE KOMMUNE.

1:2000

LISBET & LARS BO.  
KNOLDEFLODVEJ 65.  
KNOLDEFLOD.  
6800 VARDE.

25/7-79  
24-0-693

Denne tegning approberes med påførte bemærkninger og på betingelser anført i byggetilladelse.

Den 13 JUNI 1985

HELLE KOMMUNE  
Kommuneingeniøren  
Toften 2, Arre  
6800 Varde

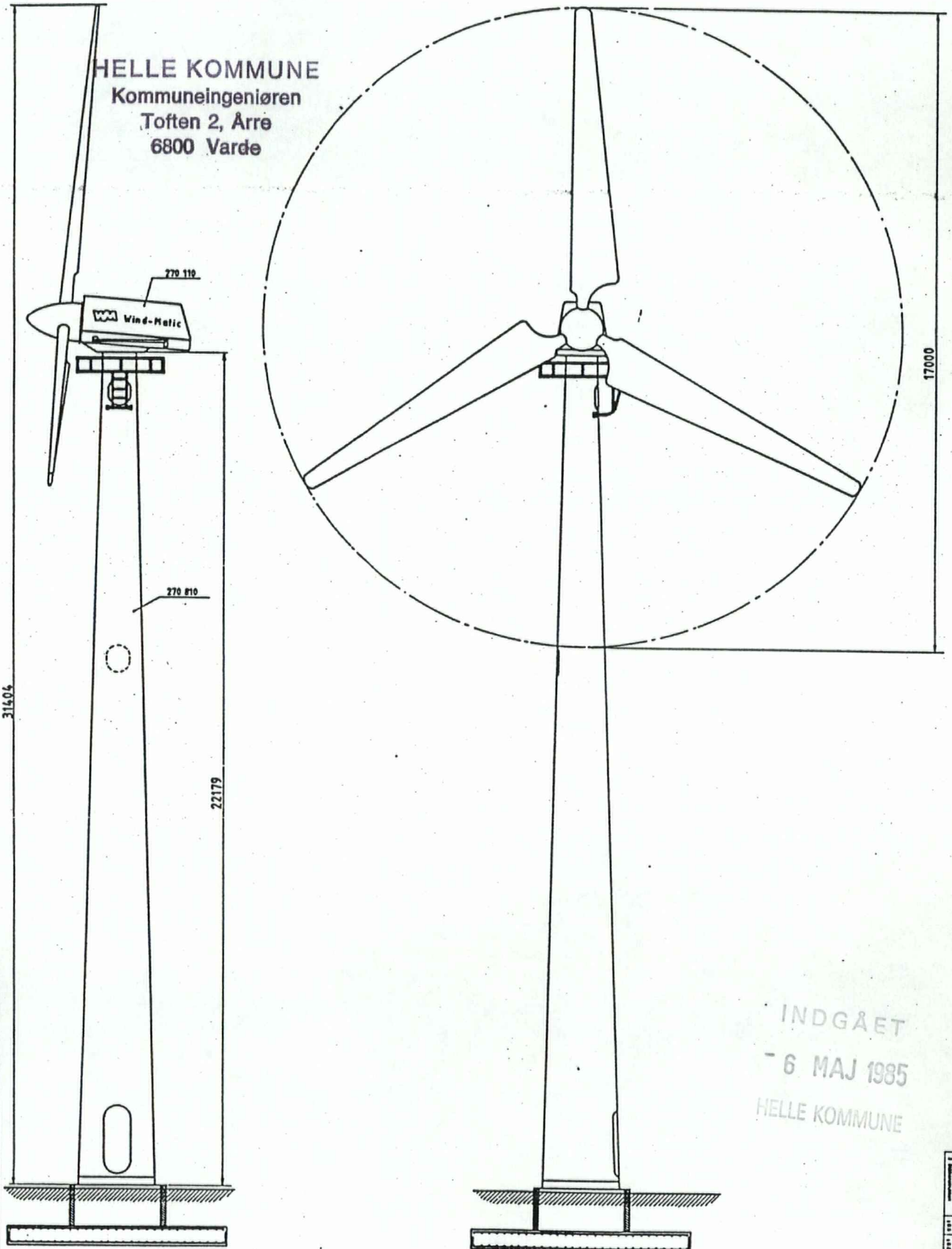

INDGÆT  
- 6 MAJ 1985  
HELLE KOMMUNE

WM	WM 17 S	Wind matic	270 101
010 002	11144	GM	154
			Rev'd'n

1	2	3	4	5	6	7	8	9	10



Ansøgerens navn og adresse	Anføres ved henvendelser					
Fru Lisbeth Bo Knøldflodvej 65 Næsbjerg 6800 Varde	Ejendomsnummer	Bygn.nr.	Opg.nr.	Vejkode	Husnr.	B
	01928-4					
	Etage	Side/dørnr.	Ejerlejlighedsnummer	Byggesagsnummer		
			24-0-693			
<b>Meddelelse om supplerende materiale til byggesagsbehandling</b>						

I anledning af Deres ansøgning modtaget ovennævnte dato om tilladelse til byggearbejde på ejendommen

Vejnavn (stedbetegnelse) <b>Knøldflodvej</b>	Husnummer <b>65</b>
Matrikelbetegnelse <b>4s Skonager by, Næsbjerg</b>	

meddeles, at sagen ikke kan færdigbehandles, før bygningsmyndigheden har modtaget følgende

Materiale i form af statiske beregninger der godtgør, at møllens bærende konstruktioner har den fornødne styrke og stabilitet.

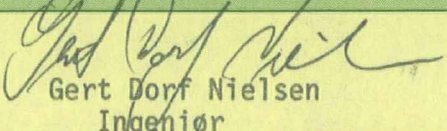
Dato <b>3-6-1985</b>	Underskrift  <b>Gert Dorf Nielsen</b> Ingeniør
-------------------------	---



Lisbet & Lars Bo,  
Knoldeflodvej 65,  
Næsbjerg pr.  
6800 Varde.  
Tlf. 26 70 52.

INDGÅET

- 6 MAJ 1985

5.5.1985.

Til Teknisk Forvaltning,  
Helle Kommune,  
Årre.

(att.: Dorff-Nielsen).

ANSØGNING OM ÆNDRING I BYGGETILLADELSE, 24-0-693.

I henhold til samtalen 22.3.d.å. med ingeniør Dorff-Nielsen, Helle Kommune, skal jeg herved meddele, at vi nu har skrevet kontrakt med firmaet Wind-Matic om levering af 1 stk. 75 kw. el-producerende vindmølle, og derfor ansøge om de nødvendige ændringer i den allerede af 31.10.84 givne byggetilladelse til opførelse af en vindmølle, idet kontrakten er betinget af en sådan tilladelse til ændring.

Som aftalt mellem Dorff-Nielsen, kommuneingeniør Aage Andersen og mig 22.3. søger vi om at få ændret placeringen af møllen inden for vor egen matrikel - således at placeringen bliver parallel-forskudt med 3m i vestnordvestlig retning i forhold til en linie i forlængelse af vore bygningers nordnordøstmur 28 m fra dette hushjørne (se vedlagt skitse).

Ved telefonsamtale 22.3.d.å. med Henrik Præstholm, Ribe Amt, fik jeg bekræftelse på, at zonetilladelsen vil bestå uændret uden yderligere ansøgning, så længe flytningen af mølleplaceringen bevæger sig inden for vores egen matrikel. I følge ham gælder tilladelsen til en placering i nærheden af vores hus. Den nu ansøgte ændring er en ændring til en placering nærmere huset end den oprindeligt ansøgte.

Foruden kortskitse over gl. og ny placering af møllen vedlægges papirer på tekniske data vedr. møllens og tårnets konstruktion samt projekteret fundament. Dertil vedlægges kopi af møllens system godkendelse fra Energistyrelsen.

Skulle yderligere oplysninger og/eller tekniske data være nødvendige, er De velkommen til at rekvirere dette fra Wind-Matic A/S, Industrivej Nord 15, Birk pr. 7400 Herning (Tlf. 07 - 12 77 00), eller os selv.

Med håbet om en hurtig og velvillig behandling og et snarligt, positivt svar på denne anmodning om ændring i byggetilladelsen,

- venlig hilsen,

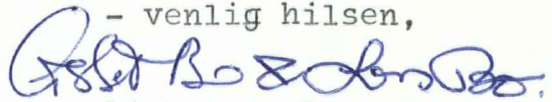
  
Lisbet og Lars Bo.